

MR-4 K3 SETUP

DATUM: 28.Mai.2000

Reedy Race of Champions TC
ORT: Ripon Speedway, California, Asphalt

FAHRER: Barry Baker

VORNE

LÄNGE	60.5mm
EINSTELLCLIPS	auf Bodenfreiheit
KOLBENSCHIEBE	#3
DISTANZSCHEIBE DÄMPFER	0
FEDER	grün (YS-1455)
ÖL	# 40

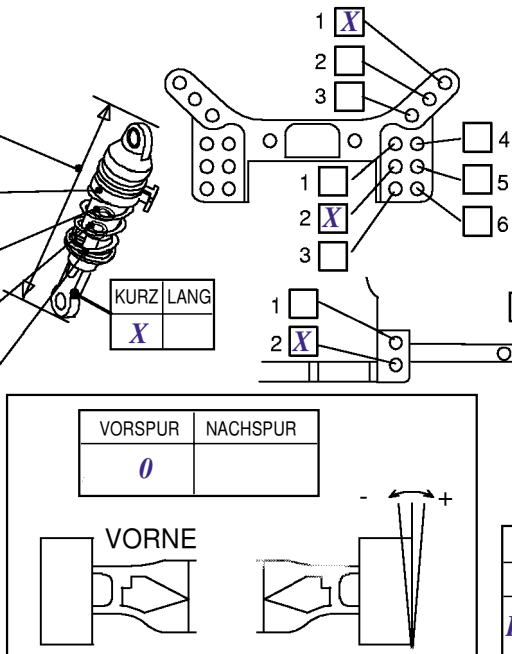

STURZ	- 1.0	+
-------	-------	---

NACHLAUF	5 Grad
----------	--------

STABI	Ja 2mm	Nein
-------	--------	------

BODENFREIHEIT	4mm
---------------	-----

- VORNE -		
REIFEN	EINLAGEN	FELGEN
Pro-Line P-1095H	P-2450	

HINTEN

LÄNGE	60 mm
EINSTELLCLIPS	auf Bodenfreiheit
KOLBENSCHIEBE	#3
DISTANZSCHEIBE DÄMPFER	0
FEDER	grün YS-1455
ÖL	# 40

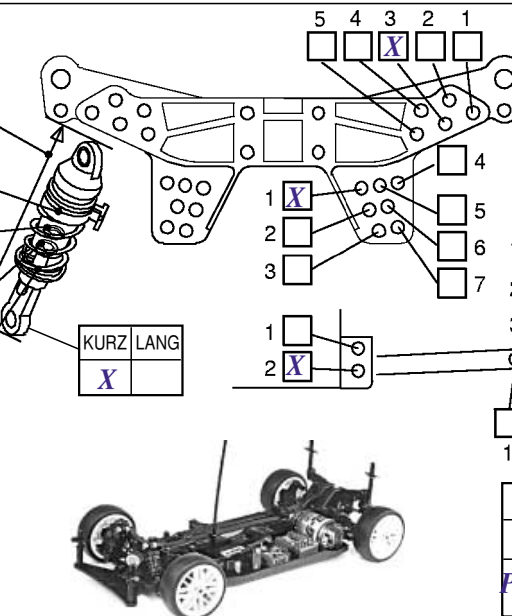

STURZ	- 1.0	+
-------	-------	---

VORSPURBLOCK	2 Grad
--------------	--------

STABI	Ja	Nein X
-------	----	--------

BODENFREIHEIT	4mm
---------------	-----

- HINTEN -		
REIFEN	EINLAGEN	FELGEN
Pro-Line P-1095H	P-2450	

KAROSSERIE	Yokomo Dodge Stratus ZR-YSB
------------	-----------------------------

MOTORTURNS	7x2
------------	-----

ZAHNRAD	104	RITZEL	25
---------	-----	--------	----

DIFF VORNE	MITTELANTRIEB		
DIFF	FREILAUF X	DIREKT	FREILAUF X

MOTORHERSTELLER	Trinity
-----------------	---------

AKKU	Trinity VIS Nimh3000 Team
------	---------------------------

FAHRTENREGLER	NOVAK Cyclone TC
---------------	------------------

BEMERKUNGEN
Spurstange zur Einstellung der hinteren Riemenspannung.